

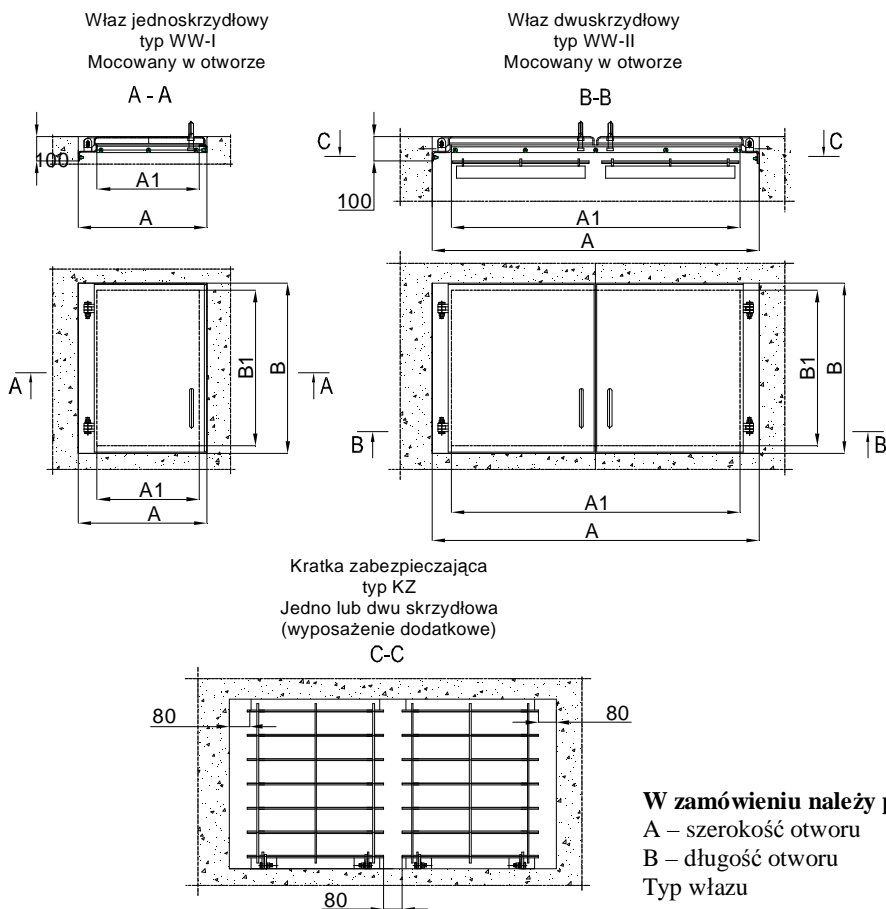

WŁAZY ZABEZPIEZAJĄCE Mocowane w otworze



W zamówieniu należy podać:

A – szerokość otworu

B – długość otworu

Typ włazu

Typ Włazu	WW-I	WW-II
Szerokość otworu	A	A
Długość otworu	B	B
Szerokość prześwitu	A1=A-105	A1=A-150
Długość prześwitu	B1=B-60	B1=B-60
Szerokość ramy	A	A
Długość ramy	B	B
Szerokość prześwitu przy zastosowaniu kraty zabezpieczającej	A1=A-105	A1=A-150
Długość prześwitu przy zastosowaniu kraty zabezpieczającej	B1=B-115	B1=B-115
Maksymalna szerokość otworu	A _{max} = 1200	A _{max} = 2000
Maksymalna długość otworu	B _{max} = 1200	B _{max} = 1200

Włazy standardowo wykonywane są ze stopu aluminium AlMg3.

Inne wykonanie materiałowe po uzgodnieniu z PRODEKO-ELK

Uwaga:

W razie konieczności wykonania włazów o wymiarach większych od wymiarów maksymalnych podanych w tabelce prosimy o kontakt z PRODEKO-ELK



ISO 9001:2000



Germanischer Lloyd



Certyfikat Instytutu Spawalnictwa w Gliwicach