

ZGARNIACZ NA OSADNIK RADIALNY WTÓRNY – TYP ZGRwt (PRAWO OCHRONNE NR 62983)

Zgarniacz wyróżniony nagrodą GRAND PRIX na XII Międzynarodowych Targach Maszyn i Urządzeń dla Wodociągów i Kanalizacji „WOD-KAN 2004”

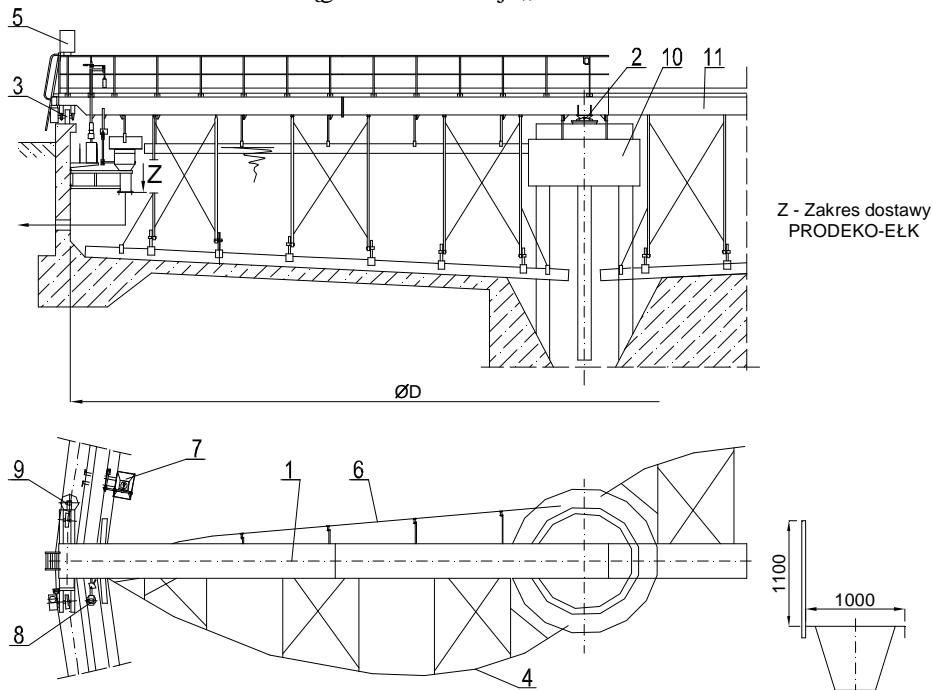

BUDOWA ZGARNIACZA

– elementy podstawowe w wykonaniu standardowym:

1. Pomost z barierką ochronną (stop aluminium AlMg3)
2. Obrotnica centralna (stal węglowa)
3. Wózek jezdny (standardowo stop aluminium AlMg3) z zespołem napędu jazdy.
4. Zespół zgarniania osadu – ciągiły (stal nierdzewna)
5. Instalacja elektryczna

– wyposażenie dodatkowe:

6. Zespół zgarniania części pływających (stal nierdzewna)
7. Lej zrzutowy (stal nierdzewna)
8. Obrotowa szczotka koryta - typ OSk
9. Obrotowa szczotka bieżni - typ OSb
10. Deflektor - typ KWd
11. Wysięgnik z układem dogarniania

Po wcześniejszym uzgodnieniu z PRODEKO możliwe jest inne wykonanie materiałowe poszczególnych podzespołów zgarniacza.

Parametry zgarniacza w wykonaniu standardowym

Osadnik [m]	Napęd jazdy [kW]	Napęd szczotek [kW]	Szerokość koła	Liniiowa prędkość jazdy
$52 < \text{ØD} \leq 60$	max. 1,1	max. 0,37	400 mm	ok. 3 cm/s
$42 < \text{ØD} \leq 52$	max. 0,75	max. 0,37	300 mm	ok. 3 cm/s
$30 < \text{ØD} \leq 42$	max. 0,55	max. 0,37	200 mm	ok. 3 cm/s
$18 < \text{ØD} \leq 30$	max. 0,37	max. 0,37	160 mm	ok. 3 cm/s
$12 < \text{ØD} \leq 18$	max. 0,25	max. 0,37	120 mm	ok. 3 cm/s
$\text{ØD} \leq 12$	max. 0,18	max. 0,37	100 mm	ok. 3 cm/s

Wykonanie zgarniacza o innych parametrach wymaga uzgodnień z PRODEKO-ELK

WYTYCZNE DO WYKONANIA OSADNIKA

1. Jednakowy poziom kolumny i bieżni
2. W osi górnej płyty kolumny otwór $\text{Ø} 100 \text{ mm}$
3. Minimalna średnica górnej płyty kolumny centralnej $\text{Ø} 1000 \text{ mm}$
4. Równomierny spadek dna
5. Poziom bieżni $\pm 1 \text{ cm}$ na całym obwodzie

Przy zamówieniu zgarniacza niezbędne jest dostarczenie rysunku z dokładnymi wymiarami zbiornika oraz instalacji dopływowej i odpływowej.



ISO 9001:2000



Germanischer Lloyd



Certyfikat Instytutu Spawalnictwa w Gliwicach



ZGARNIACZ NA OSADNIK RADIALNY WTÓRNY – TYP ZGRwt

1. Pomost z barierką i drabinką wejściową.

Pomost oraz barierki ochronne (poz. 1 na schemacie) wykonane są ze stopu aluminium charakteryzującego się dobrymi właściwościami wytrzymałościowymi oraz bardzo wysoką odpornością na korozję, dzięki czemu nie ma konieczności uciążliwej i kosztownej renowacji powłok malarskich (stop jest stosowany min. w przemyśle okrętowym, lotniczym, spożywczym i chemicznym).

Konstrukcja jest lekka, co ma istotny wpływ na żywotność kół jezdnych, napędów i łożysk (niezwykle istotne również przy zastosowaniu systemów grzewczych zatopionych w bieżni).

Górna część pomostu stanowiąca część komunikacyjną wykonana jest z blachy ryflowanej dzięki czemu nie ma konieczności stosowania kratki pomostowych..

Pomost może być wykonany w wersji z wysięgnikiem (poz. 11 na schemacie).

W wykonaniu ponadstandardowym istnieje możliwość wykonania pomostu ze stali nierdzewnej lub ocynkowanej (wymaga wcześniejszego uzgodnienia z PRODEKO-ELK).

2. Obrotnica centralna

Głównym elementem obrotnicy centralnej (poz. 2) jest handlowe łożysko wielkogabarytowe. Daje ono pewność równomiernej pracy urządzenia, a równocześnie zapewnia trwałość tego zespołu i stabilizuje pomost. Przegubowe połączenie pomostu z obrotnicą kompensuje pewne nierówności korony osadnika.

3. Zespół napędu jazdy

Pomost zgarniacza spoczywa na wózku jezdnym. Koła z gumowym, wzmocnionym włókniną bieżnikiem, fabrycznie ustawione są styczniście do toru jazdy. W przypadku konieczności wymiany kół nie ma potrzeby ich ponownej regulacji.

4. Zespół zgarniania osadu

Wykonany ze stali nierdzewnej zespół zgarniania osadu (poz. 4) może być wyposażony w zgrzebło wspomagające (wysięgnik z układem dogarniania poz. 11). Elementem roboczym jest podwieszona na cięgnach i ściągaczach profilowane stalowe zgrzebło ciągłe, zaopatrzone w gumową listwę. W zespole tym nie występują koła jezdne. Dzięki temu unika się niebezpieczeństwa zatarcia lub zużycia koła. Usunięcie tego typu awarii w dotychczasowych rozwiązaniach wymagało spuszczenia ścieków z osadnika lub stosowania urządzeń podnoszących zgrzebła.

5. Instalacja elektryczna

Elektryczna szafka zasilająco-sterująca (poz. 5) oraz lampy oświetleniowe znajdują się na pomoście zgarniacza. Szafka pozwala na ręczne lub zdalne włączenie i zatrzymanie zgarniacza (zdalny Start-Stop), jak również na podawanie sygnałów do CD o pracy i awarii. Bezpieczne wejście na pomost zgarniacza umożliwia umiejscowiona przy drabince wejściowej kaseta Start-Stop, pozwalająca na wyłączenie i włączenie napędu zgarniacza. W standardowym wykonaniu odbierak pierścieniowy zapewnia obsługę miejscową zgarniacza.

Na życzenie odbiorcy możliwe jest zwiększenie ilości pierścieni na potrzeby zdalnego sterowania i wizualizacji pracy.

6,7 Zespół zgarniania części pływających z lejem zrzutowym

Zespół składa się z listwy przesuwającej części pływające (poz. 6) na zewnątrz osadnika oraz nagarniacza, który bezpośrednio przesuwają części pływające do leja zrzutowego (poz. 7). Odpływ z leja otwierany jest okresowo przez płożę związaną z pomostem. Następuje wówczas bardzo szybkie odprowadzenie części pływających. Układ ten zapewnia również bardzo dobre splukiwanie leja zrzutowego. Po zakończeniu cyklu odpływ z leja jest automatycznie zamykany. Jest to trwałe, niezawodne rozwiązanie.

PRODEKO – ELK proponuje wykonanie pozostałego wyposażenia osadników:

- układu radialnych koryt odpływowych, wspartych na stalowych wspornikach, zaopatrzonych w przelewy pilaste oraz deflektor zewnętrzny,
- układu dopływu i rozprowadzenia ścieków,
- barierki ochronnych wokół osadnika,
- kolumny centralnej.



ISO 9001:2000



Germanischer Lloyd



Certyfikat Instytutu
Spawalnictwa w Gliwicach